

Stogo dangos BORGA KLASIKA montavimo rekomendacijos

Bendra informacija

Ant stogo rekomenduojame kelti po vieną lakštą. Reiktų nedaryti horizontaliųjų tarpinių klojant eilinius stogo dangos lakštus, rekomenduojama nedaryti horizontaliųjų gulsčių falcų, o naudoti lakštus per visą šlaito ilgį. Rekomenduojama naudoti iki 10 m ilgio lakštus. Falcų užlenkimui naudojami specialūs įrankiai ir prietaisai. Juos galima išsinuomoti ir užsakyti UAB "Borgalita".

Tvirtinimas

Pakloto lakšto vienas kraštas pritvirtinamas tvirtinimo detalėmis prie grebėstų. Tvirtinimo detalės išdėstomos ant lakšto krašto ne didesniu kaip 600 mm intervalu ir prisukamos prie grebėstų cinkuotais savisriegiais sraigtais 4,8x28 mm..

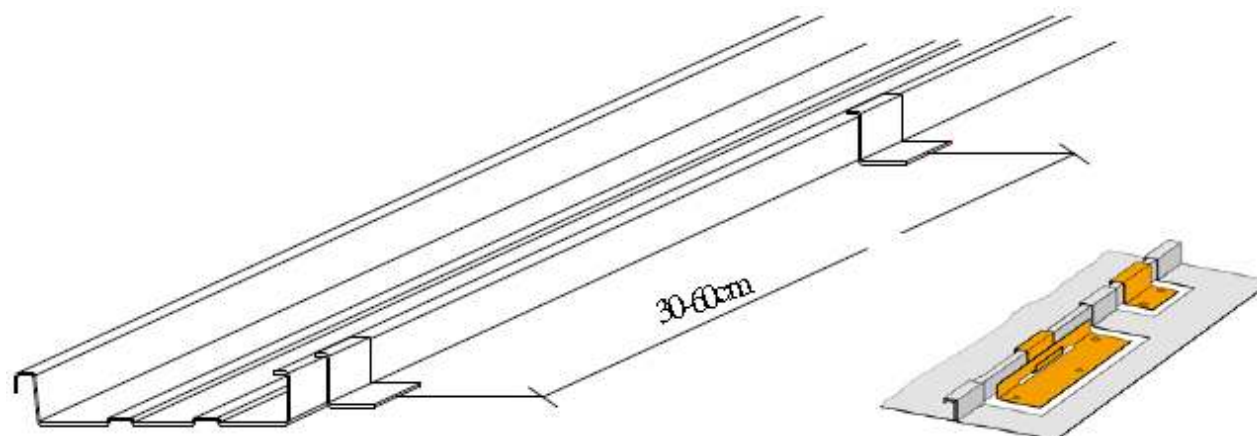

Naudojant stogo dangos įrengimui ilgesnius kaip 10 m lakštus, juos reikia pritvirtinti prie grebėstų slenkančiomis tvirtinimo detalėmis, kuriose lakštų temperatūrinės deformacijos nepažeidžia stogo dangos sandarumo.

Montavimas

Pirmame etape lakšto kraštas "apima" kito lakšto kraštą ir specialiu įrankiu lakšto briaunos yra užvalcuojamos.

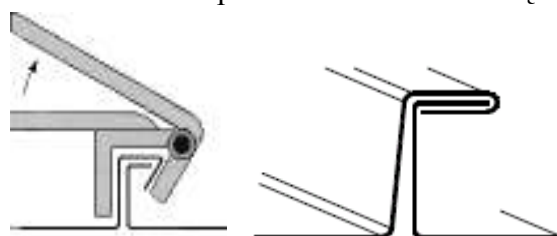

Antrame etape užvalcavus, stogo elementų sukabinimas tampa standžia briauna.

